

Όλες οι πληροφορίες, συμπεριλαμβανομένων, μεταξύ άλλων, των διατυπώσεων, των εικόνων και των γραφικών, αποτελούν ιδιοκτησία της Hangzhou EZVIZ Software Co., Ltd. (εφεξής η «EZVIZ»). Απαγορεύεται η αναπαραγωγή, τροποποίηση, μετάφραση ή διανομή του παρόντος εγχειριδίου χρήστη (εφεξής «το Εγχειρίδιο») στο σύνολό του ή εν μέρει με οποιονδήποτε τρόπο, χωρίς την προηγούμενη έγγραφη συναίνεση της EZVIZ. Εφόσον δεν ορίζεται διαφορετικά, η EZVIZ δεν παρέχει καμία εγγύηση και δεν προβαίνει σε καμία δήλωση, ρητή ή σιωπηρή, αναφορικά με το Εγχειρίδιο.

Σχετικά με αυτό το εγχειρίδιο

Το εγχειρίδιο περιλαμβάνει οδηγίες για τη χρήση και τη διαχείριση του προϊόντος. Οι φωτογραφίες, τα διαγράμματα, οι εικόνες και όλες οι άλλες πληροφορίες που ακολουθούν προορίζονται μόνο για περιγραφή και επεξήγηση. Οι πληροφορίες δεν περιέχονται στο εγχειρίδιο υπόκεινται σε αλλαγές, χωρίς προειδοποίηση, λόγω ενημερώσεων υλικολογισμικού ή για άλλους λόγους. Για την πιο πρόσφατη έκδοση, ανατρέξτε στον ιστότοπο της EZVIZ (<http://www.ezviz.com>).

Ιστορικό αναθεωρήσεων

Νέα έκδοση – Ιανουάριος 2025

Αναγνώριση Εμπορικών Σημάτων

Τα EZVIZ™, ™ και άλλα εμπορικά σήματα και λογότυπα της EZVIZ αποτελούν ιδιοκτησία της EZVIZ σε διάφορες δικαιοδοσίες. Λοιπά εμπορικά σήματα και λογότυπα που αναφέρονται παρακάτω αποτελούν ιδιοκτησία των αντίστοιχων ιδιοκτητών.

Νομική αποποίηση ευθύνης

ΣΤΟΝ ΜΕΓΙΣΤΟ ΒΑΘΜΟ ΠΟΥ ΕΠΙΤΡΕΠΕΤΑΙ ΒΑΣΕΙ ΤΗΣ ΙΣΧΥΟΥΣΑΣ ΝΟΜΟΘΕΣΙΑΣ, ΤΟ ΠΡΟΪΟΝ ΠΟΥ ΠΕΡΙΓΡΑΦΕΤΑΙ, ΜΑΖΙ ΜΕ ΤΟ ΥΛΙΚΟ, ΤΟ ΛΟΓΙΣΜΙΚΟ ΚΑΙ ΤΟ ΥΛΙΚΟΛΟΓΙΣΜΙΚΟ ΤΟΥ, ΠΑΡΕΧΟΝΤΑΙ «ΩΣ ΕΧΕΙ», ΜΕ ΟΛΕΣ ΤΙΣ ΑΤΕΛΕΙΕΣ ΚΑΙ ΤΑ ΣΦΑΛΜΑΤΑ. Η EZVIZ ΔΕΝ ΠΡΟΒΑΙΝΕΙ ΣΕ ΚΑΜΙΑ ΕΓΓΥΗΣΗ, ΡΗΤΗ Ή ΣΙΩΠΗΡΗ, ΣΥΜΠΕΡΙΛΑΜΒΑΝΟΜΕΝΩΝ ΕΝΔΕΙΚΤΙΚΑ ΤΩΝ ΕΓΓΥΗΣΕΩΝ ΕΜΠΟΡΕΥΣΙΜΟΤΗΤΑΣ, ΙΚΑΝΟΠΟΙΗΤΙΚΗΣ ΠΟΙΟΤΗΤΑΣ, ΚΑΤΑΛΛΗΛΟΤΗΤΑΣ ΓΙΑ ΣΥΓΚΕΚΡΙΜΕΝΟ ΣΚΟΠΟ ΚΑΙ ΜΗ ΚΑΤΑΠΑΤΗΣΗΣ ΔΙΚΑΙΩΜΑΤΩΝ ΤΡΙΤΩΝ. Η EZVIZ ΚΑΙ ΟΙ ΔΙΕΥΘΥΝΤΕΣ, ΤΑ ΣΤΕΛΕΧΗ, ΟΙ ΕΡΓΑΖΟΜΕΝΟΙ Ή ΟΙ ΕΚΠΡΟΣΩΠΟΙ ΑΥΤΗΣ ΔΕΝ ΕΙΝΑΙ ΣΕ ΚΑΜΙΑ ΠΕΡΙΠΤΩΣΗ ΥΠΕΥΘΥΝΟΙ ΠΡΟΣ ΕΣΑΣ ΓΙΑ ΟΠΟΙΑΔΗΠΟΤΕ ΕΙΔΙΚΗ, ΑΠΟΘΕΤΙΚΗ, ΣΥΜΠΤΩΜΑΤΙΚΗ Ή ΕΜΜΕΣΗ ΖΗΜΙΑ, ΣΥΜΠΕΡΙΛΑΜΒΑΝΟΜΕΝΩΝ ΜΕΤΑΞΥ ΑΛΛΩΝ ΖΗΜΙΩΝ ΓΙΑ ΑΠΩΛΕΙΑ ΕΠΙΧΕΙΡΗΜΑΤΙΚΩΝ ΚΕΡΔΩΝ, ΔΙΑΚΟΠΗ ΕΠΙΧΕΙΡΗΜΑΤΙΚΗΣ ΛΕΙΤΟΥΡΓΙΑΣ Ή ΑΠΩΛΕΙΑ ΔΕΔΟΜΕΝΩΝ Ή ΤΕΚΜΗΡΙΩΣΗΣ, ΣΕ ΣΧΕΣΗ ΜΕ ΤΗ ΧΡΗΣΗ ΤΟΥ ΠΡΟΪΟΝΤΟΣ, ΑΚΟΜΗ ΚΑΙ ΕΑΝ Η EZVIZ ΕΧΕΙ ΕΝΗΜΕΡΩΘΕΙ ΓΙΑ ΤΗΝ ΠΙΘΑΝΟΤΗΤΑ ΤΕΤΟΙΩΝ ΖΗΜΙΩΝ.

ΣΤΟΝ ΜΕΓΙΣΤΟ ΒΑΘΜΟ ΠΟΥ ΕΠΙΤΡΕΠΕΤΑΙ ΒΑΣΕΙ ΤΗΣ ΙΣΧΥΟΥΣΑΣ ΝΟΜΟΘΕΣΙΑΣ, ΣΕ ΚΑΜΙΑ ΠΕΡΙΠΤΩΣΗ Η ΣΥΝΟΛΙΚΗ ΕΥΘΥΝΗ ΤΗΣ EZVIZ ΓΙΑ ΟΛΕΣ ΤΙΣ ΖΗΜΙΕΣ ΔΕΝ ΘΑ ΥΠΕΡΒΑΙΝΕΙ ΤΗΝ ΑΡΧΙΚΗ ΤΙΜΗ ΑΓΟΡΑΣ ΤΟΥ ΠΡΟΪΟΝΤΟΣ.

Η EZVIZ ΔΕΝ ΑΝΑΛΑΜΒΑΝΕΙ ΟΠΟΙΑΔΗΠΟΤΕ ΕΥΘΥΝΗ ΓΙΑ ΤΡΑΥΜΑΤΙΣΜΟ Ή ΥΛΙΚΗ ΒΛΑΒΗ ΩΣ ΣΥΝΕΠΕΙΑ ΤΗΣ ΔΙΑΚΟΠΗΣ ΛΕΙΤΟΥΡΓΙΑΣ ΤΟΥ ΠΡΟΪΟΝΤΟΣ Ή ΔΙΑΚΟΠΗΣ ΤΗΣ ΥΠΗΡΕΣΙΑΣ ΠΟΥ ΟΦΕΙΛΕΤΑΙ ΣΕ: Α) ΛΑΘΩΣΜΕΝΗ ΕΓΚΑΤΑΣΤΑΣΗ Ή ΧΡΗΣΗ ΔΙΑΦΟΡΕΤΙΚΗΣ ΤΗΣ ΠΡΟΒΛΕΠΟΜΕΝΗΣ, Β) ΠΡΟΣΤΑΣΙΑ ΤΩΝ ΕΘΝΙΚΩΝ Ή ΔΗΜΟΣΙΩΝ ΣΥΜΦΕΡΟΝΤΩΝ, Γ) ΑΝΩΤΕΡΑ ΒΙΑ, Δ) ΕΣΑΣ Ή ΤΡΙΤΟΥΣ, ΣΥΜΠΕΡΙΛΑΜΒΑΝΟΜΕΝΗΣ, ΕΝΔΕΙΚΤΙΚΑ, ΤΗΣ ΧΡΗΣΗΣ ΠΡΟΪΟΝΤΩΝ, ΛΟΓΙΣΜΙΚΟΥ ΚΑΙ ΕΦΑΡΜΟΓΩΝ ΤΡΙΤΩΝ, ΜΕΤΑΞΥ ΑΛΛΩΝ.

ΣΧΕΤΙΚΑ ΜΕ ΤΟ ΠΡΟΪΟΝ ΜΕ ΠΡΟΣΒΑΣΗ ΣΤΟ ΔΙΑΔΙΚΤΥΟ, Η ΧΡΗΣΗ ΤΟΥ ΠΡΟΪΟΝΤΟΣ ΠΡΑΓΜΑΤΟΠΟΙΕΙΤΑΙ ΕΞ ΟΛΟΚΛΗΡΟΥ ΜΕ ΔΙΚΗ ΣΑΣ ΕΥΘΥΝΗ. Η EZVIZ ΔΕΝ ΑΝΑΛΑΜΒΑΝΕΙ ΟΥΔΕΜΙΑ ΕΥΘΥΝΗ ΓΙΑ ΜΗ ΚΑΝΟΝΙΚΗ ΛΕΙΤΟΥΡΓΙΑ, ΔΙΑΡΡΟΗ ΠΡΟΣΩΠΙΚΩΝ ΔΕΔΟΜΕΝΩΝ Ή ΑΛΛΕΣ ΖΗΜΙΕΣ ΠΟΥ ΠΡΟΚΥΠΤΟΥΝ ΛΟΓΩ ΚΥΒΕΡΝΟΕΠΙΘΕΣΗΣ, ΕΠΙΘΕΣΗΣ ΕΙΣΒΟΛΕΑ, ΜΟΛΥΝΣΗΣ ΑΠΟ ΙΟ Ή ΑΛΛΟΥΣ ΔΙΑΔΙΚΤΥΑΚΟΥΣ ΚΙΝΔΥΝΟΥΣ ΑΣΦΑΛΕΙΑΣ. ΩΣΤΟΣΟ, Η EZVIZ ΘΑ ΠΑΡΕΧΕΙ ΕΓΚΑΙΡΗ ΤΕΧΝΙΚΗ ΥΠΟΣΤΗΡΙΞΗ, ΕΦΟΣΟΝ ΑΠΑΙΤΗΘΕΙ. ΟΙ ΝΟΜΟΙ ΕΠΙΒΛΕΨΗΣ ΚΑΙ ΟΙ ΝΟΜΟΙ ΠΕΡΙ ΠΡΟΣΤΑΣΙΑΣ ΤΩΝ ΔΕΔΟΜΕΝΩΝ ΔΙΑΦΕΡΟΥΝ ΑΝΑ ΔΙΚΑΙΟΔΟΣΙΑ. Η ΣΥΜΒΟΥΛΕΥΤΕΙΤΕ ΟΛΟΥΣ ΤΟΥΣ ΣΧΕΤΙΚΟΥΣ ΝΟΜΟΥΣ ΣΤΗ ΔΙΚΑΙΟΔΟΣΙΑ ΣΑΣ, ΠΡΟΤΟΥ ΧΡΗΣΙΜΟΠΟΙΗΣΕΤΕ ΤΟ ΠΡΟΪΟΝ, ΓΙΑ ΝΑ ΒΕΒΑΙΩΘΕΙΤΕ ΟΤΙ Η ΧΡΗΣΗ ΤΟΥ ΕΙΝΑΙ ΣΥΜΦΩΝΗ ΜΕ ΤΗΝ ΙΣΧΥΟΥΣΑ ΝΟΜΟΘΕΣΙΑ. Η EZVIZ ΔΕΝ ΦΕΡΕΙ ΕΥΘΥΝΗ ΣΕ ΠΕΡΙΠΤΩΣΗ ΠΟΥ ΤΟ ΠΡΟΪΟΝ ΧΡΗΣΙΜΟΠΟΙΗΘΕΙ ΜΕ ΠΑΡΑΝΟΜΟΥΣ ΣΚΟΠΟΥΣ.

ΣΕ ΠΕΡΙΠΤΩΣΗ ΤΥΧΟΝ ΔΙΕΝΕΞΕΩΝ ΜΕΤΑΞΥ ΤΩΝ ΠΑΡΑΠΑΝΩ ΚΑΙ ΤΗΣ ΙΣΧΥΟΥΣΑΣ ΝΟΜΟΘΕΣΙΑΣ, ΠΡΟΤΕΡΑΙΟΤΗΤΑ ΕΧΕΙ Η ΔΕΥΤΕΡΗ.

Πίνακας Περιεχομένων

Οδηγίες	1
Περιεχόμενα συσκευασίας	2
Επισκόπηση	4
1. Μπροστινό πλαίσιο	4
2. Πίσω πλαίσιο	5
Εγκατάσταση	6
1. Διάγραμμα τοποθέτησης	6
2. Πώς να επιλέξετε το μήκος των σωληνοειδών και των βιδών?	7
3. Προβολή Βίντεο Εγκατάστασης	7
Εγκαταστήστε Μπαταρία	7
Λήψη της εφαρμογής EZVIZ	8
Ρυθμίσεις κλειδαριάς	9
1. Πληκτρολόγιο	9
2. Είσοδος στο μενού	10
3. Ευρετήριο μενού	11
4. Προσθήκη διαχειριστών/χρηστών	11
5. Προσθήκη δακτυλικού αποτυπώματος	12
6. Προσθήκη κωδικού	12
7. Προσθέστε την κάρτα proximity	13
8. Διαγραφή διαχειριστών/χρηστών	13
9. Ελέγξτε τις πληροφορίες συστήματος	14
10. Διαγραφή Πληροφοριών Δικτύου	14
11. Εισέλθετε στη λειτουργία αντιστοίχισης	15
Πολλές μέθοδοι ξεκλειδώματος	15
1. Ξεκλείδωμα με δακτυλικό αποτύπωμα	16
2. Ξεκλείδωμα με κωδικό	16
3. Ξεκλείδωμα με κάρτα	17
4. Ξεκλείδωμα με μηχανικό κλειδί	17
5. Συγχρονισμένο Ξεκλείδωμα	18
6. Κωδικός Μίας Χρήσης	18
7. Κλειδωμα Ασφαλείας Παιδιών	18
Λειτουργία και διαχείριση	19
1. Ξεκλείδωμα έκτακτης ανάγκης	19

2. Ειδοποιήσεις	19
3. Επαναφορά εργοστασιακών ρυθμίσεων	19
4. Λειτουργία υπερεξοικονόμησης ενέργειας	19
5. Λειτουργία Σίγασης Μίας Χρήσης	19

Λειτουργίες στην εφαρμογή EZVIZ

20

1. Αρχική σελίδα	20
2. Ρυθμίσεις	21

Συντήρηση





21



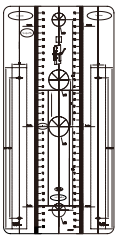
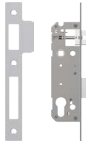
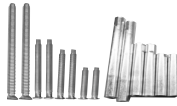

1. Καθημερινή συντήρηση	21
2. Συχνές ερωτήσεις	22
3. Επαναφορτιζόμενη μπαταρία ιόντων λιθίου	23

Οδηγίες

- Ο τρόπος τοποθέτησης της Έξυπνης κλειδαριάς EZVIZ (εφεξής η «κλειδαριά») επηρεάζει τη φυσιολογική της λειτουργία και τη διάρκεια ζωής της. Συνιστάται να αφήσετε τους επαγγελματίες να εγκαταστήσουν και να τρυπήσουν τρύπες για το σετ κλειδαριάς σύμφωνα με το πρότυπο τρύπας στο παράρτημα.
- Προτείνεται η αφαίρεση της κλειδαριάς, εάν το σπίτι σας βρίσκεται σε διαδικασία ανακαίνισης και η επανατοποθέτησή της μετά την ολοκλήρωση των εργασιών, για να αποτραπούν τυχόν φθορές στην κλειδαριά και μείωση της διάρκειας ζωής της.
- Έχετε υπόψη ότι τα απολυμαντικά ενδέχεται να προκαλέσουν φθορά στο σώμα της κλειδαριάς.
- Όταν ολοκληρωθεί η αρχικοποίηση, η κλειδαριά διαγράφει όλες τις πληροφορίες χρήστη. Μετά από την εγκατάσταση και τη ρύθμιση των παραμέτρων της κλειδαριάς, προσθέστε το δακτυλικό αποτύπωμα, τον κωδικό πρόσβασης ή την κάρτα, όπως απαιτείται.
- Όταν η τάση της μπαταρίας είναι χαμηλή μετά από παρατεταμένη χρήση, εκπέμπεται ειδοποίηση χαμηλής τάσης. Φορτίστε την μπαταρία έγκαιρα.
- Εάν απουσιάζετε από το σπίτι ή δεν πρόκειται να χρησιμοποιήσετε την κλειδαριά για μεγάλο χρονικό διάστημα, κρατήστε ένα μηχανικό κλειδί μαζί σας και μην το αφήνετε εντός του σπιτιού. Αφαιρείτε την μπαταρία για να διατηρήσετε τη διάρκεια ζωής της κλειδαριάς.
- Λαμβάνοντας υπόψη ότι η κλειδαριά τοποθετείται σε εξωτερικούς χώρους, προτείνουμε να δείξετε ιδιαίτερη προσοχή στην ασφάλεια χρήσης, καθώς και στην κατάλληλη φύλαξη εξαρτημάτων μικρών διαστάσεων όπως το μηχανικό κλειδί ή η κάρτα ανίχνευσης. Πριν από το ξεκλείδωμα και την αλλαγή ρυθμίσεων όπως ο κωδικός πρόσβασης και η κάρτα ανίχνευσης, πρέπει να ελέγχετε τον γύρω χώρο ώστε να αποφεύγετε κίνδυνο κλοπής ή αντιγραφής των πληροφοριών ξεκλειδώματος.
- Για χρήστες με επίπεδο ή λεπτό δακτυλικό αποτύπωμα, συνιστάται να χρησιμοποιούν τον αντίχειρα για την καταχώρηση του δακτυλικού αποτυπώματος για αύξηση του ποσοστού επιτυχίας και να καταχωρούν περισσότερα από ένα δακτυλικά αποτυπώματα κάθε χρήστης. Κάθε χρήστης υποστηρίζει μέγιστο αριθμό 5 δακτυλικών αποτυπωμάτων.
- Στην κλειδαριά μπορούν να αποθηκευτούν έως 50 δακτυλικά αποτυπώματα, 50 κωδικοί και 50 κάρτες.
- Η τεχνολογία βιοαναγνώρισης σε αυτό το προϊόν λειτουργεί ΑΠΟΚΛΕΙΣΤΙΚΑ ΤΟΠΙΚΑ στο προϊόν που ελέγχετε και διαχειρίζεστε εσείς οι ίδιοι, και εξυπηρετεί μόνο τον μοναδικό σκοπό της υποστήριξης της απόφασής σας για ξεκλείδωμα. Καθ' όλη τη διάρκεια, τα αποθηκευμένα δεδομένα περιέχουν πάντα μόνο τεχνική αξία, δηλαδή τα βιομετρικά δεδομένα που αποκτήθηκαν από τα πρότυπα που παρέχετε εκ των προτέρων με δική σας πρωτοβουλία (όπως εικόνες προσώπου, πρότυπο δακτυλικού αποτυπώματος, πρότυπο φλέβας παλάμης), τα οποία δεν μπορούν να χρησιμοποιηθούν για την ανακατασκευή των αρχικών δεδομένων.

Περιεχόμενα συσκευασίας

Αριθμός	Όνομα Μέρους	Ποσότητα	Εικόνα
1	Μπροστινό πλαίσιο	×1	
2	Πίσω πλαίσιο	×1	
3	Πρότυπο οπών	×1	
4	Σώμα κλειδαριάς	×1	
5	Σακούλα με τυπικές βίδες	×1	
6	Μπαταρία λιθίου	×1	

Αριθμός	Όνομα Μέρους	Ποσότητα	Εικόνα
7	Μηχανικό κλειδί	×2	
8	Τετράγωνη ράβδος	×1	
9	Κάρτα Εγγύτητας	×2	
10	Κανονιστικές πληροφορίες	×1	
11	Οδηγός γρήγορης εκκίνησης	×1	

 Η εμφάνιση της Κλειδαριάς εξαρτάται από αυτήν που έχετε αγοράσει.

Επισκόπηση

1. Μπροστινό πλαίσιο

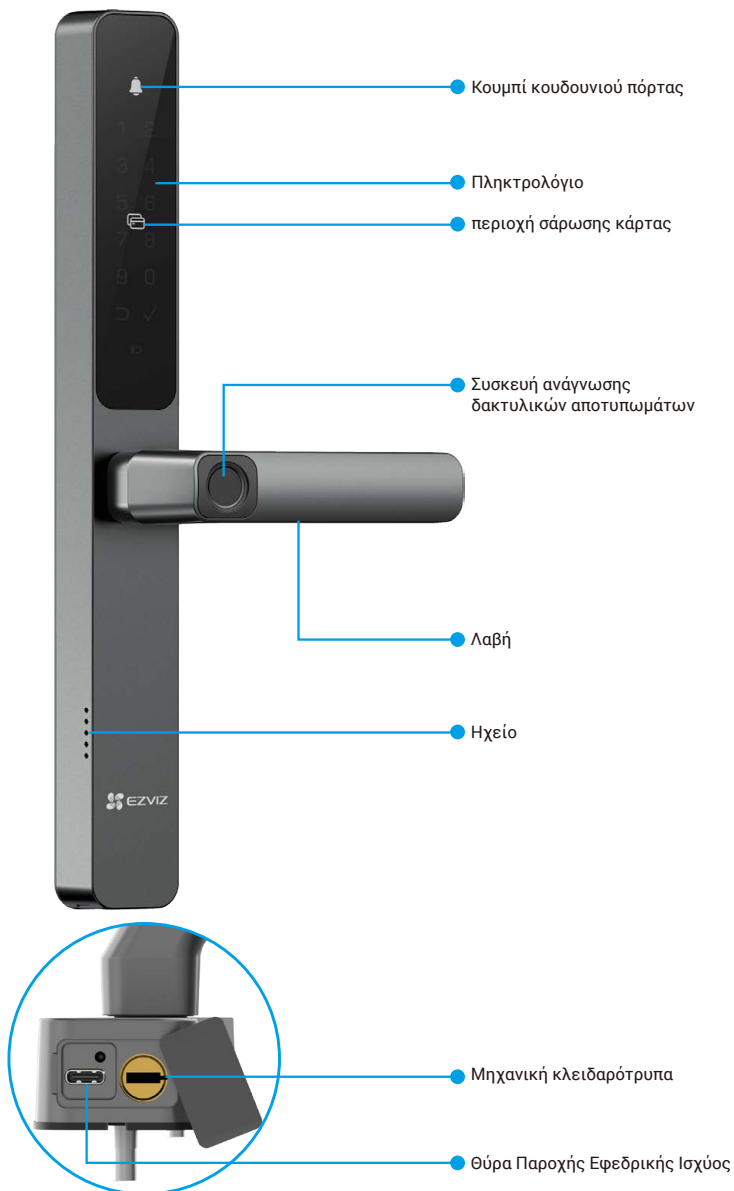

2. Πίσω πλαίσιο

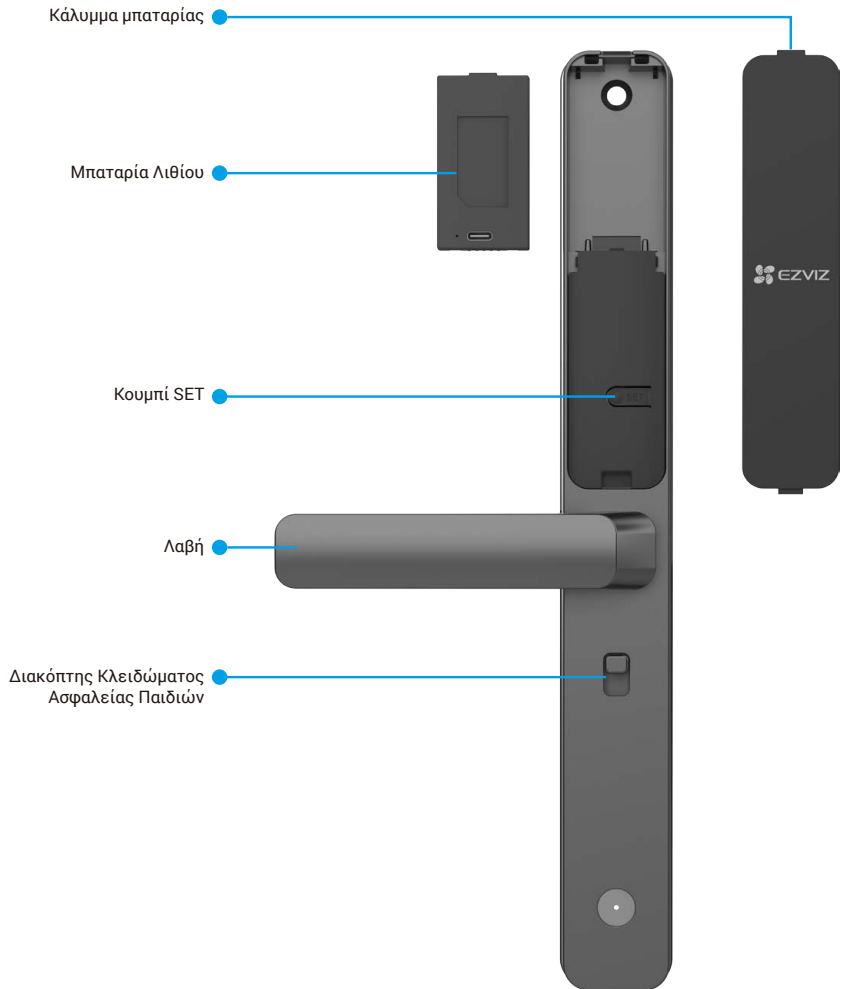

i Η εμφάνιση της Κλειδαριάς εξαρτάται από αυτήν που έχετε αγοράσει.





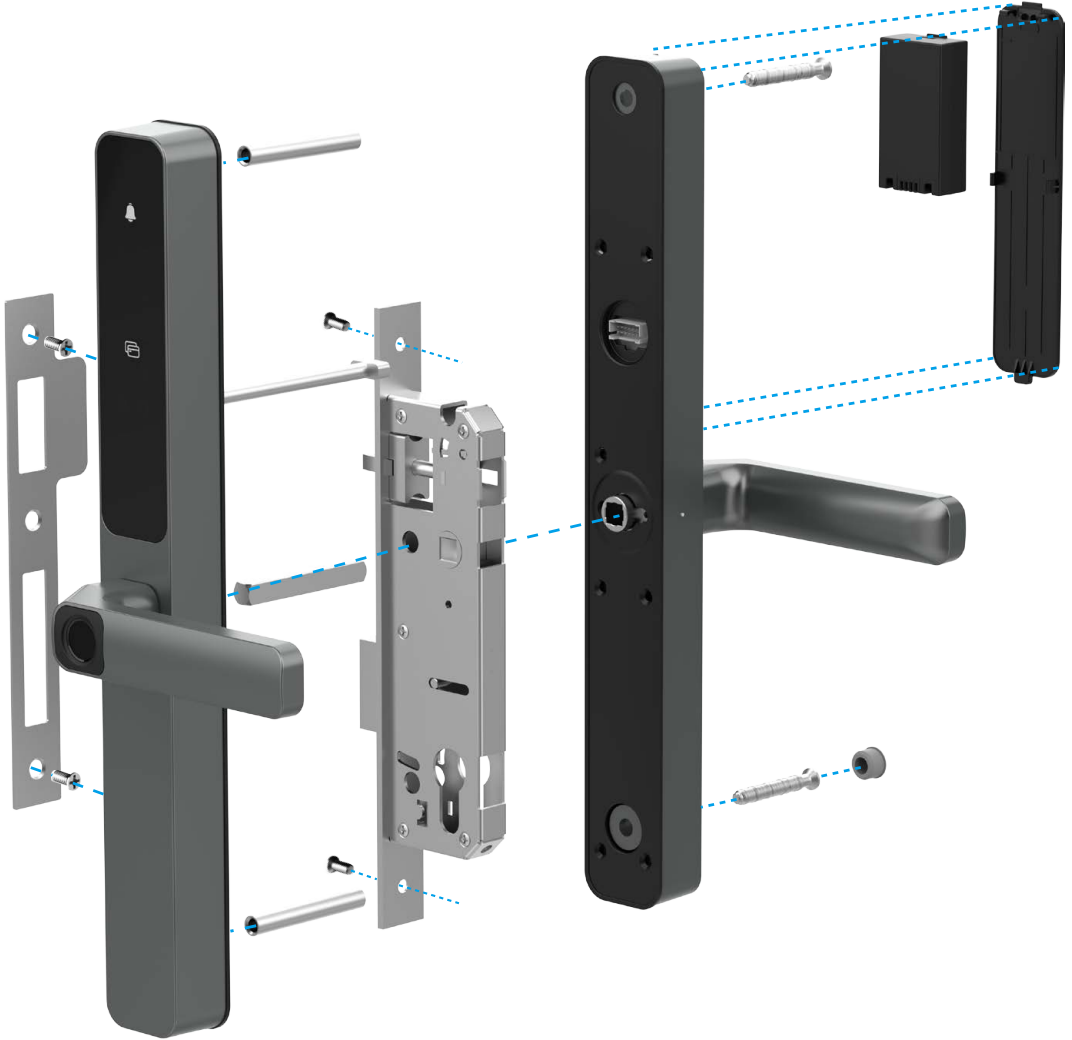





Εγκατάσταση

1. Διάγραμμα τοποθέτησης



2. Πώς να επιλέξετε το μήκος των σωληνοειδών και των βιδών?

Μετρήστε το πάχος της πόρτας και επιλέξτε τους κατάλληλους ηλεκτρομαγνήτες και βίδες από το πρότυπο σακούλα βιδών

Το πάχος της πόρτας σας	Το μήκος των πηνίων	Μήκος βιδών
30 έως 40 mm	25 mm 	20 mm 
40 έως 55 mm	35 mm 	30 mm 
50 έως 65 mm	35 mm 	40 mm 
60 έως 85 mm	55 mm 	40 mm 
85 έως 120 mm	55 mm 	75 mm 

3. Προβολή Βίντεο Εγκατάστασης

Πατήστε το  για να παρακολουθήσετε το βίντεο εγκατάστασης.

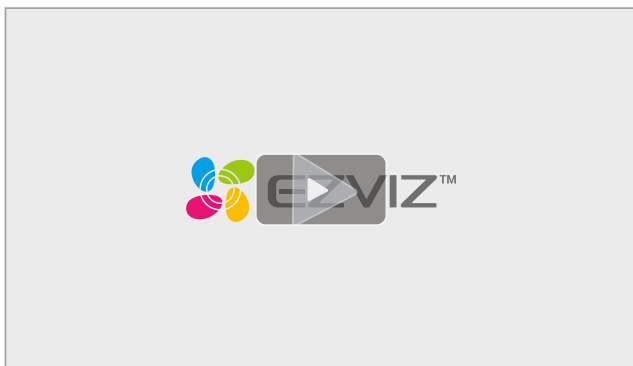

Εγκαταστήστε Μπαταρία

1. Μετά την εγκατάσταση, αφαιρέστε το κάλυμμα της υποδοχής μπαταρίας από το πίσω πάνελ.
2. Εγκαταστήστε την μπαταρία λιθίου στην υποδοχή της μπαταρίας.
3. Τοποθετήστε ξανά το κάλυμμα της μπαταρίας.

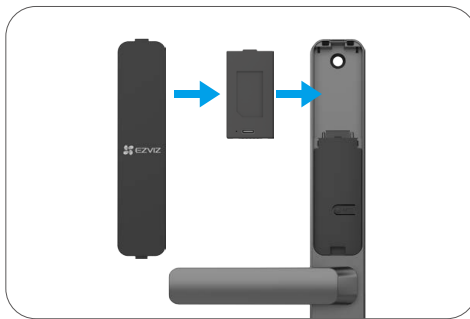

- Για την αντικατάσταση της μπαταρίας, χρησιμοποιήστε το ίδιο μοντέλο ή μπαταρία με ισοδύναμες προδιαγραφές (ανατρέξτε στο ["Επαναφορτιζόμενη μπαταρία ιόντων λιθίου"](#)).
- Για να εγκαταστήσετε μια νέα μπαταρία, επαναλάβετε τα παραπάνω βήματα.

Λήψη της εφαρμογής EZVIZ

1. Συνδέστε το κινητό σας τηλέφωνο στο Wi-Fi 2,4GHz (προτείνεται).
2. Πραγματοποιήστε λήψη και εγκατάσταση της εφαρμογής EZVIZ, αναζητώντας τον όρο «EZVIZ» στο App Store ή το Google Play™.
3. Εκκινήστε την εφαρμογή και δημιουργήστε έναν λογαριασμό χρήστη EZVIZ.



- Αν χρησιμοποιείτε ήδη την εφαρμογή, βεβαιωθείτε ότι διαθέτετε την πλέον πρόσφατη έκδοση. Για να μάθετε αν υπάρχει κάποια διαθέσιμη ενημέρωση, μεταβείτε στο App Store και αναζητήστε τον όρο «EZVIZ».

Προσθήκη κλειδαριάς στην εφαρμογή EZVIZ

- Η διεπαφή της εφαρμογής ενδέχεται να διαφέρει λόγω ενημέρωσης της έκδοσης. Προτεραιότητα έχει η διεπαφή της εφαρμογής που εγκαταστήσατε στο τηλέφωνό σας.

Προσθέστε την κλειδαριά στην εφαρμογή EZVIZ ακολουθώντας τα βήματα:

1. Συνδεθείτε στον λογαριασμό σας στην εφαρμογή EZVIZ.
2. Στην αρχική οθόνη, πατήστε «+» στην πάνω δεξιά γωνία για να μεταβείτε στη σελίδα σάρωσης κωδικού QR.
3. Πατήστε και κρατήστε πατημένο το κουμπί SET στο πίσω μέρος μέχρι να στείλει η κλειδαριά μια φωνητική εντολή και το νούμερο 0 του πληκτρολογίου να αναβοσβήνει για να μπειτε σε λειτουργία αντιστοίχισης.

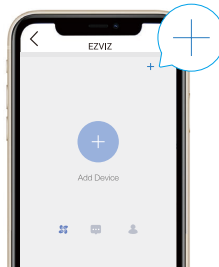

4. Σαρώστε τον κωδικό QR στο πίσω μέρος του καλύμματος της μπαταρίας.

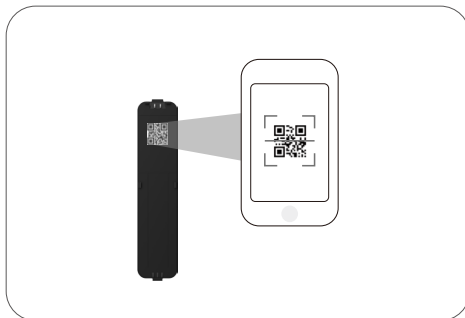

5. Ακολουθήστε τον οδηγό στην εφαρμογή EZVIZ για να προσθέσετε την κλειδαριά στον λογαριασμό της εφαρμογής EZVIZ.

Ρυθμίσεις κλειδαριάς

Στη συνέχεια, μπορείτε να ρυθμίσετε την κλειδαριά όπως επιθυμείτε.

i Πριν από την πρώτη χρήση, αφαιρέστε την προστατευτική μεμβράνη από την κλειδαριά.

1. Πληκτρολόγιο



Εικονίδιο	Περιγραφή
	αριθμητικό πλήκτρο
	Ακύρωση, επιστροφή ή έξοδος
	επιβεβαιώνω
	περιοχή σάρωσης κάρτας
	κουδούνι
	χαμηλή ένδειξη μπαταρίας

2. Είσοδος στο μενού

i Για τη ρύθμιση, ακολουθήστε τα εξής βήματα.

• Όταν χρησιμοποιείται για πρώτη φορά, ακολουθήστε τα εξής βήματα για τις ρυθμίσεις.

1. Αγγίξτε την περιοχή του πληκτρολογίου στην μπροστινή επιφάνεια για να ενεργοποιήσετε την κλειδαριά.
2. «**⏪**» και «**✓**» στο πληκτρολόγιο φωτίζεται, πατήστε «**✓**» για να προσθέσετε έναν διαχειριστή.
3. Στο πληκτρολόγιο ανάβουν τα πλήκτρα «1», «2», «3» και «**⏪**».
 - Πατήστε «1» για να προσθέσετε δακτυλικό αποτύπωμα.
 - Πατήστε «2» για να προσθέσετε κωδικό.
 - Πατήστε «3» για να προσθέσετε κάρτα.

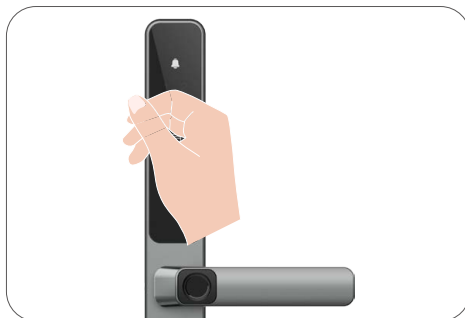

• Όταν έχει χρησιμοποιηθεί ξανά, ακολουθήστε τα εξής βήματα για τις ρυθμίσεις.

1. Αφαιρέστε το κάλυμμα της μπαταρίας από το πίσω μέρος.
2. Πατήστε το κουμπί SET μία φορά.
3. Όταν το πληκτρολόγιο φωτίζεται, επαληθεύστε με το προκαθορισμένο δακτυλικό αποτύπωμα, κωδικό πρόσβασης ή κάρτα του διαχειριστή.
4. «1»«2»«3»«4»«5»«**⏪**» στο πληκτρολόγιο θα φωτιστούν.

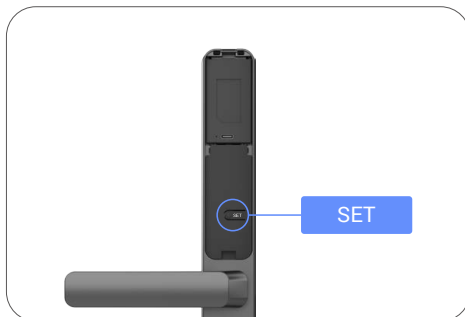

3. Ευρετήριο μενού

i Το μενού εδώ παρέχεται μόνο για λόγους αναφοράς.

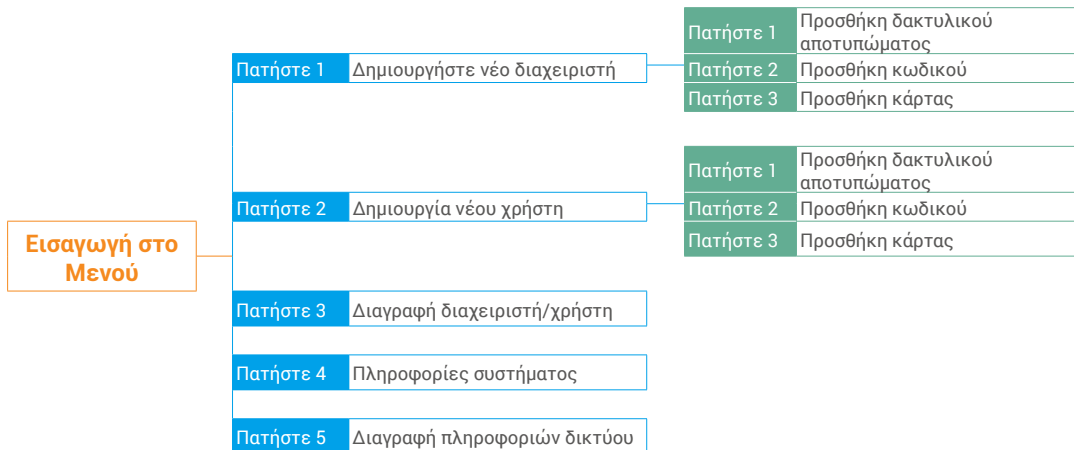

4. Προσθήκη διαχειριστών/χρηστών

1. Πατήστε μία φορά το κουμπί SET στην πίσω πλευρά.
2. Όταν φωτίζεται το πληκτρολόγιο του μπροστινού πίνακα, επαληθεύστε με το κλειδί αυθεντικοποίησης του διαχειριστή.
3. Πατήστε «1» για να προσθέσετε διαχειριστή ή «2» για να προσθέσετε χρήστη.

Ρόλος	Ξεκλειδωμα πόρτας	Είσοδος στο μενού και ρύθμιση κλειδαριάς
Διαχειριστής	✓	✓
Χρήστης	✓	X

Οι απλοί χρήστες μπορούν να ξεκλειδώσουν την πόρτα μόνο αφού εισάγουν τη μέθοδο ανοίγματος· ο διαχειριστής μπορεί όχι μόνο ξεκλειδώσει την πόρτα, αλλά επίσης συνδεθείτε στο μενού για να προσθέσετε και να διαγράψετε χρήστες και να χειριστείτε άλλες ρυθμίσεις.

i Όταν προσθέσετε έναν διαχειριστή ή έναν χρήστη, τα ψηφία του αριθμού χρήστη θα φωτίζονται από το 001 από προεπιλογή (για παράδειγμα, στον αριθμό χρήστη 001, οι τρεις αριθμοί 001 θα αναβοσβήνουν αργά μία φορά διαδοχικά).

5. Προσθήκη δακτυλικού αποτυπώματος

- Προσθέστε έως και 5 δακτυλικά αποτυπώματα ανά χρήστη.
- Τοποθετήστε το δάχτυλό σας ώστε να καλύψει πλήρως τον αναγνώστη δακτυλικών αποτυπωμάτων, αποφεύγοντας υπερβολική πίεση ή κεκλιμένες γωνίες.

1. Πατήστε μία φορά το κουμπί SET στην πίσω πλευρά.
2. Όταν φωτίζεται το πληκτρολόγιο του μπροστινού πίνακα, επαληθεύστε με το κλειδί αυθεντικοποίησης του διαχειριστή.
3. Πατήστε «1» για να προσθέσετε διαχειριστή ή «2» για να προσθέσετε χρήστη.
4. Πατήστε «1» για να προσθέσετε δακτυλικό αποτύπωμα.

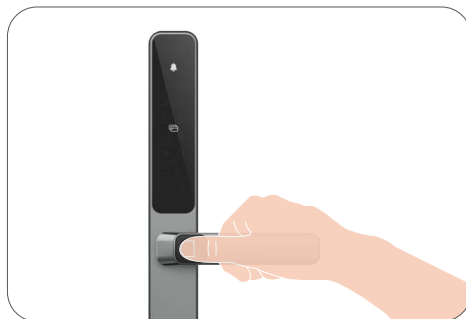
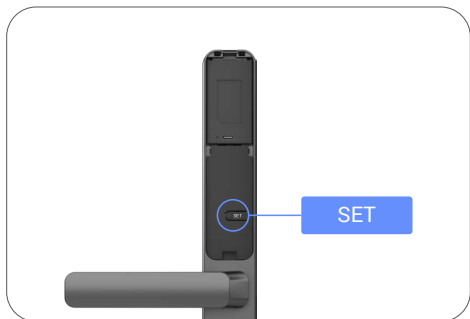

6. Προσθήκη κωδικού

- Προσθέστε έως 1 κωδικό πρόσβασης ανά χρήστη.

1. Πατήστε μία φορά το κουμπί SET στην πίσω πλευρά.
2. Όταν φωτίζεται το πληκτρολόγιο του μπροστινού πίνακα, επαληθεύστε με το κλειδί αυθεντικοποίησης του διαχειριστή.
3. Πατήστε «1» για να προσθέσετε διαχειριστή ή «2» για να προσθέσετε χρήστη.
4. Πατήστε «2» για να προσθέσετε κωδικό.
5. Εισαγάγετε έναν κωδικό πρόσβασης με 6-10 ψηφία. Όταν το μήκος του κωδικού πρόσβασης είναι ≥ 6 ψηφία, ανάβει το "✓" αυτή τη στιγμή, πατήστε "✓" για επιβεβαίωση.
6. Πληκτρολογήστε ξανά τον κωδικό άλλη μία φορά και πατήστε «✓» για επιβεβαίωση. Ακούγεται ένας ήχος ο οποίος υποδηλώνει ότι η προσθήκη του κωδικού έγινε με επιτυχία.

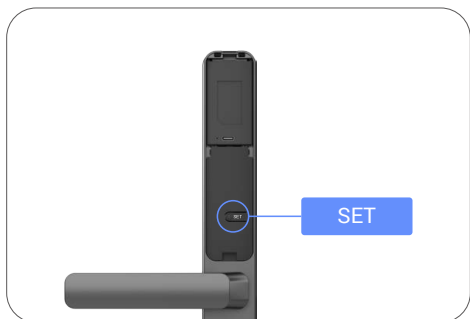

- 6-10 συνεχόμενοι ή επαναλαμβανόμενοι αριθμοί δεν επιτρέπονται.
- 6-10 συνεχόμενα ψηφία, όπως 123456/654321.
- 6-10 επαναλαμβανόμενα ψηφία, όπως 111111.

7. Προσθέστε την κάρτα proximity

i Προσθέστε έως 1 κάρτα εγγύτητας ανά χρήστη.

1. Πατήστε μία φορά το κουμπί SET στην πίσω πλευρά.
2. Όταν φωτίζεται το πληκτρολόγιο του μπροστινού πίνακα, επαληθεύστε με το κλειδί αυθεντικοποίησης του διαχειριστή.
3. Πατήστε «1» για να προσθέσετε διαχειριστή ή «2» για να προσθέσετε χρήστη.
4. Πατήστε «3» για να προσθέσετε κάρτα.
5. Τοποθετήστε την μη καταγεγραμμένη κάρτα εγγύτητας στην περιοχή σάρωσης καρτών.
6. Πατήστε "✓" για επιβεβαίωση.

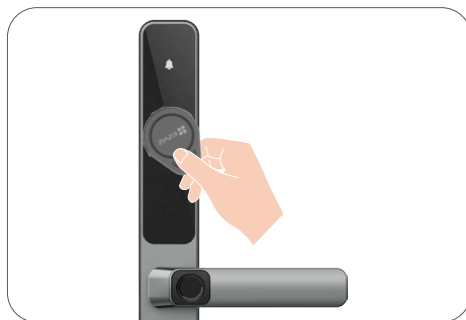
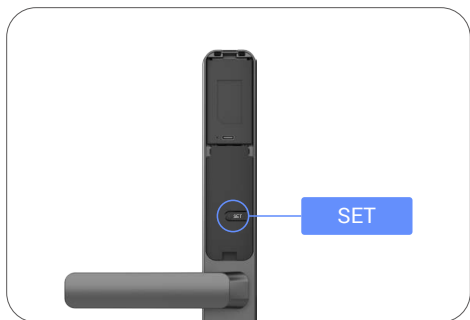

8. Διαγραφή διαχειριστών/χρηστών

1. Πατήστε μία φορά το κουμπί SET στην πίσω πλευρά.
2. Όταν φωτίζεται το πληκτρολόγιο του μπροστινού πίνακα, επαληθεύστε με το κλειδί αυθεντικοποίησης του διαχειριστή.
3. Πατήστε «3» για να διαγράψετε έναν διαχειριστή/χρήστη.
4. Πληκτρολογήστε τον κωδικό του χρήστη και πατήστε «✓».

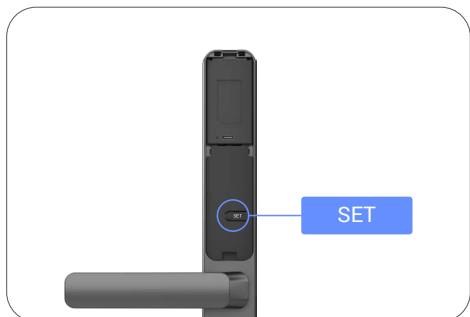

- i**
- Εάν πατήσατε λάθος αριθμό χρήστη, θα δείτε τον αριθμό χρήστη να ανάβει ένας-ένας, συνοδευόμενο από έναν ήχο αποτυχίας. Πατήστε «>» για να επιστρέψετε στο προηγούμενο βήμα ή εισάγετε τους σωστούς αριθμούς χρήστη για να διαγράψετε ξανά.
 - Όταν απομένει μόνο ένας χρήστης και προχωρήσετε στη διαγραφή του, θα δείτε τον αριθμό χρήστη να ανάβει ένας-ένας, συνοδευόμενο από ένα ηχητικό σήμα αποτυχίας.
 - Ο τελευταίος διαχειριστής δεν μπορεί να διαγραφεί.

9. Ελέγξτε τις πληροφορίες συστήματος

1. Πατήστε μία φορά το κουμπί SET στην πίσω πλευρά.
2. Όταν φωτίζεται το πληκτρολόγιο του μπροστινού πίνακα, επαληθεύστε με το κλειδί αυθεντικοποίησης του διαχειριστή.
3. Πατήστε "4" για να ελέγξετε τις πληροφορίες συστήματος της κλειδαριάς.
4. Η κλειδαριά θα μεταδώσει τις πληροφορίες του συστήματος.

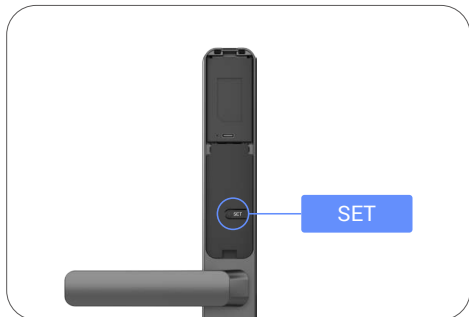

- i** Η κλειδαριά μεταδίδει διαδοχικά τον σειριακό της αριθμό, την τρέχουσα έκδοση συσκευής και τον κωδικό επαλήθευσης στα Αγγλικά. Πατήστε \triangleright για επιστροφή στο προηγούμενο επίπεδο. Εναλλακτικά, το σύστημα επιστρέφει αυτόματα στο προηγούμενο επίπεδο μετά την επιτυχή μετάδοση.

10. Διαγραφή Πληροφοριών Δικτύου

1. Πατήστε μία φορά το κουμπί SET στην πίσω πλευρά.
2. Όταν φωτίζεται το πληκτρολόγιο του μπροστινού πίνακα, επαληθεύστε με το κλειδί αυθεντικοποίησης του διαχειριστή.
3. Πατήστε "5" για να διαγράψετε τις πληροφορίες δικτύου.
4. Πατήστε "✓" για επιβεβαίωση.

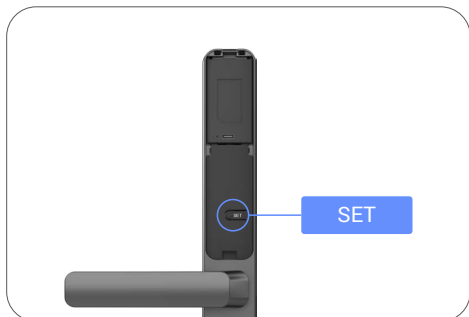

- i** Αν θέλετε να αλλάξετε το Bluetooth της κλειδαριάς σας, ακολουθήστε τα παραπάνω βήματα. Για παράδειγμα: Εάν έχετε ήδη αποσυνδέσει τη σύνδεση Bluetooth από τον χρήστη A και συνδεθείτε με άλλον.

11. Εισέλθετε στη λειτουργία αντιστοίχισης

1. Πατήστε και κρατήστε πατημένο το κουμπί SET στο πίσω μέρος μέχρι να στείλει η κλειδαριά μια φωνητική εντολή και το νούμερο 0 του πληκτρολογίου να αναβοσβήνει για να μπειτε σε λειτουργία αντιστοίχισης.

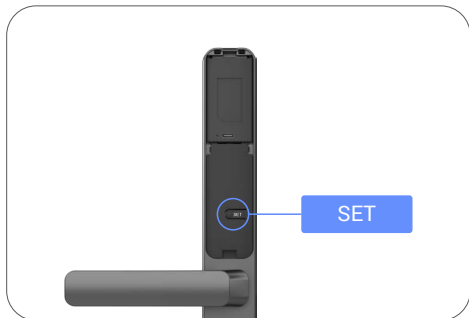

2. Ακολουθήστε τον οδηγό συστήματος για να ολοκληρώσετε την αντιστοίχιση σε 3 λεπτά.

i Το σύστημα θα βγει αυτόματα από τη λειτουργία αντιστοίχισης μετά από 3 λεπτά.

Πολλές μέθοδοι Ξεκλειδώματος

Εικονίδιο	Περιγραφή
	Ξεκλείδωμα με δακτυλικό αποτύπωμα
	Ξεκλείδωμα με κωδικό
	Ξεκλείδωμα με σάρωση κάρτας
	Ξεκλείδωμα με μηχανικό κλειδί
	Κλείδωμα ξεκλειδώματος με κλειδί Bluetooth
	Απομακρυσμένο ξεκλείδωμα

i

- Για να ανοίξετε την πόρτα με μηχανικό κλειδί, περιστρέψτε το κλειδί και πιέστε τη λαβή προς τα κάτω.
- Παρακαλώ αγγίξτε την περιοχή του πληκτρολογίου για να ενεργοποιήσετε το κλείδωμα πριν ανοίξετε την πόρτα με τον κωδικό πρόσβασης.
- Για την ιδιωτικότητά σας, συνιστάται να αλλάζετε τον κωδικό πρόσβασης τακτικά και να καθαρίζετε την περιοχή του πληκτρολογίου σε περίπτωση που υπάρχουν αποτυπώματα.



- Λάβετε υπόψη ότι αυτό το προϊόν διαθέτει λειτουργία προστασίας ασφαλείας, εάν ο αριθμός σφαλμάτων αναγνώρισης δακτυλικού αποτυπώματος/κωδικού πρόσβασης/κάρτας φτάσει τις 5 συνεχόμενες φορές μέσα σε 5 λεπτά, το σύστημα θα κλειδωθεί υποχρεωτικά για 3 λεπτά.
- Το σύστημα ξεκλειδώνει αυτόματα μετά από 3 λεπτά.
- Αυτή η λειτουργία μπορεί να απενεργοποιηθεί μέσω της εφαρμογής EZVIZ.

1. Ξεκλείδωμα με δακτυλικό αποτύπωμα

1. Τοποθετήστε το δάχτυλό σας στη συσκευή ανάγνωσης δακτυλικών αποτυπωμάτων.
2. Μόλις ακούσετε τη φωνητική οδηγία, τραβήξτε το χερούλι προς τα κάτω για να ανοίξετε την πόρτα.

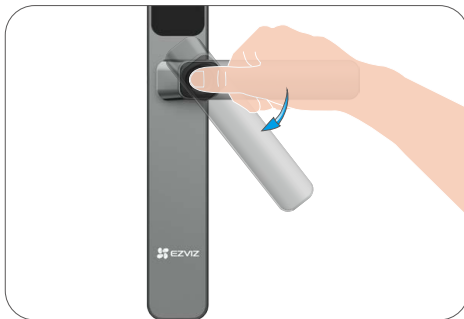
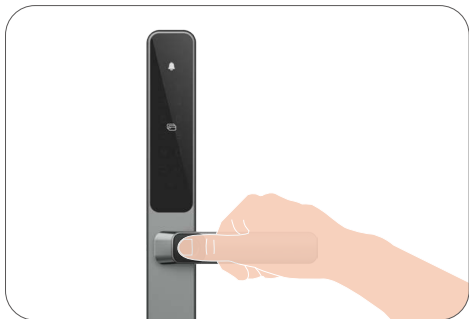

2. Ξεκλείδωμα με κωδικό

1. Το προϊόν προστατεύεται με κωδικούς κατά της παραβίασης. Εάν κάποιος σας παρακολουθεί να εισάγετε έναν κωδικό πρόσβασης, μπορείτε να προσθέσετε επιπλέον μακρύτερους αριθμούς πριν ή μετά τον αρχικό σας κωδικό για να τον κάνετε πιο περίπλοκο, ενώ εξακολουθείτε να μπορείτε να τον ξεκλειδώσετε.

1. Αγγίξτε το πληκτρολόγιο για να ενεργοποιηθεί.
2. Εισαγάγετε τον κωδικό πρόσβασης και πατήστε ✓.
3. Μόλις ακούσετε τη φωνητική οδηγία, τραβήξτε το χερούλι προς τα κάτω για να ανοίξετε την πόρτα.

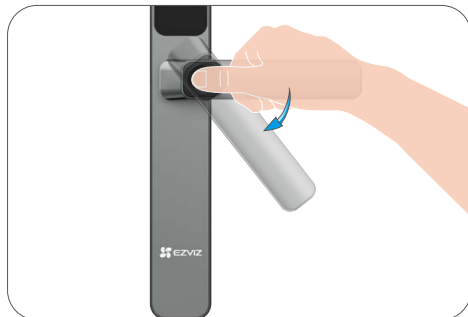
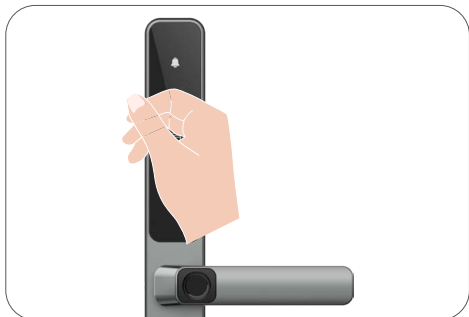

3. Ξεκλείδωμα με κάρτα

1. Αγγίξτε το πληκτρολόγιο για να ενεργοποιηθεί.
2. Τοποθετήστε την καταγεγραμμένη κάρτα εγγύτητας στην περιοχή σάρωσης καρτών.
3. Όταν ακούσετε την ηχητική ειδοποίηση, πιέστε τη λαβή προς τα κάτω για να ανοίξετε την πόρτα.

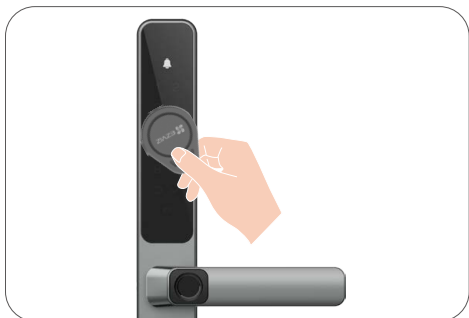
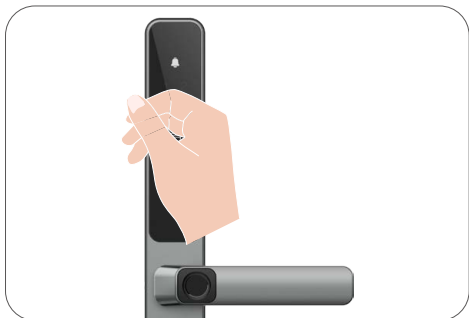

i Όταν η λειτουργία «Η Κλειδαριά Πόρτας Εντοπίζει Ενεργά Κάρτα Εγγύτητας» είναι ενεργοποιημένη, η κλειδαριά πόρτας εντοπίζει αυτόματα τις κοντινές κάρτες εγγύτητας χωρίς να αγγίξει το πληκτρολόγιο.

Λειτουργία:

1. Συνδεθείτε στον λογαριασμό σας στην εφαρμογή EZVIZ.
2. Πηγαίστε στις 'Ρυθμίσεις' -> 'Ξεκλείδωμα Ρυθμίσεων' και πατήστε για να ενεργοποιήσετε την 'Κλειδαριά πόρτας ανιχνεύει ενεργά την κάρτα proximity'.

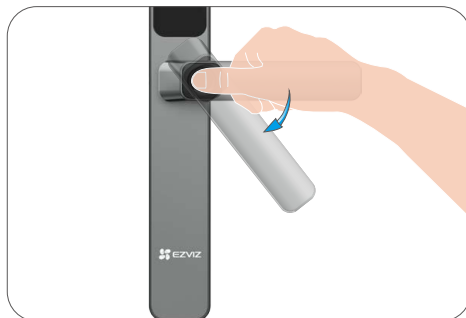

4. Ξεκλείδωμα με μηχανικό κλειδί

i Φυλάξτε το μηχανικό κλειδί με ασφάλεια για μελλοντική χρήση.

1. Ανοίξτε το κάλυμμα της μηχανικής κλειδαρότρυπας:
2. Εισάγετε το κλειδί και περιστρέψτε το, στη συνέχεια κατεβάστε τη λαβή για να ανοίξετε την πόρτα.

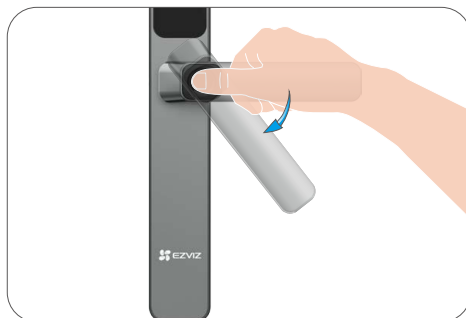
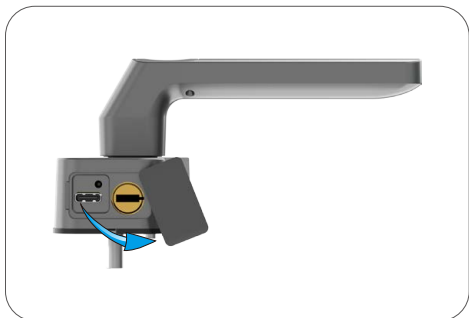

5. Συγχρονισμένο Ξεκλειδωμα

- i** Ενεργοποιείτε τη λειτουργία «Συγχρονισμένο Ξεκλειδωμα» («Η Λειτουργία»). Παρακαλώ σημειώστε ότι:
1. Λαμβάνοντας υπόψη τη λειτουργία αυτόματου ξεκλειδώματος της Λειτουργίας, προτείνουμε να:
 - a. ενεργοποιήσετε τη Λειτουργία μόνο όταν είναι απαραίτητο και ασφαλές;
 - b. ενημερώστε τους κοινόχρηστους χρήστες της συσκευής σας (εάν υπάρχουν) για να βεβαιωθείτε ότι γνωρίζουν τι θα συμβεί.
 2. Η λειτουργία πρέπει να διαχειρίζεται από τον χρήστη χειριστή και μπορεί να υπόκειται σε άλλες ρυθμίσεις της συσκευής (π.χ. τη λειτουργία Bluetooth). Παρακαλώ ανατρέξτε στις οδηγίες της σελίδας για λεπτομέρειες.
 3. Η λειτουργία παρέχεται «ΩΣ ΕΧΕΙ». Η EZVIZ αποκλείει ρητά οποιεσδήποτε υποσχέσεις ή εγγυήσεις σχετικά με τη σταθερότητα, την ακρίβεια και την έγκαιρη λειτουργία της Λειτουργίας. Και, η EZVIZ μπορεί να αλλάξει, να αναστείλει ή να τερματίσει τη Λειτουργία και/ή αυτήν τη σελίδα κατά καιρούς, ειδοποιώντας σας εκ των προτέρων.

Ενεργοποιήστε τον Συγχρονισμένο Ξεκλειδωμα:

1. Συνδεθείτε στον λογαριασμό σας στην εφαρμογή EZVIZ.
2. Μεταβείτε στις "Ρυθμίσεις" -> "Ρυθμίσεις Ξεκλειδώματος" -> "Συγχρονισμένο Ξεκλειδωμα" και πατήστε για να ενεργοποιήσετε το "Συγχρονισμένο Ξεκλειδωμα".
3. Πατήστε "Επιβεβαίωση για χρήση" -> "Σύνδεση τώρα" -> "Σύνδεση τώρα".
4. Πατήστε για να επιλέξετε ένα κλειδωμα που θέλετε να συνδέσετε και πατήστε "Σύνδεση".
5. Πριν λήξει η αντίστροφη μέτρηση, ξεκλειδώστε την συνδεδεμένη πόρτα με το μυστικό κλειδί του διαχειριστή για να ολοκληρώσετε τη λειτουργία σύνδεσης της κλειδαριάς.
6. Η σύνδεση ήταν επιτυχής.

- i**
- Όταν η λειτουργία είναι ενεργοποιημένη, το ξεκλειδωμα της πόρτας από έξω θα ξεκλειδώσει ταυτόχρονα την συνδεδεμένη κλειδαριά.
 - Να θυμάστε να πιέσετε τη λαβή της συνδεδεμένης κλειδαριάς μέσα σε 10 δευτερόλεπτα (προεπιλεγμένη διάρκεια ξεκλειδώματος), διαφορετικά θα κλειδώσει ξανά αυτόματα.
 - Η διάρκεια συγχρονισμού μπορεί να ρυθμιστεί μέσω της εφαρμογής EZVIZ.

6. Κωδικός Μίας Χρήσης

Όταν φτάνουν επισκέπτες, μπορείτε να δημιουργήσετε έναν μοναδικό κωδικό πρόσβασης για την πόρτα.

- i**
- Ο κωδικός μίας χρήσης ενεργοποιείται αμέσως μετά τη δημιουργία.
 - Μόλις ενεργοποιηθεί, οι κωδικοί μίας χρήσης μπορούν να δημιουργηθούν ακόμη και όταν η κλειδαριά είναι εκτός σύνδεσης.

7. Κλειδωμα Ασφαλείας Παιδιών

- i** Συνιστάται να ενεργοποιήσετε τη λειτουργία παιδικού κλειδώματος ασφαλείας όταν τα παιδιά μένουν μόνα τους στο σπίτι.

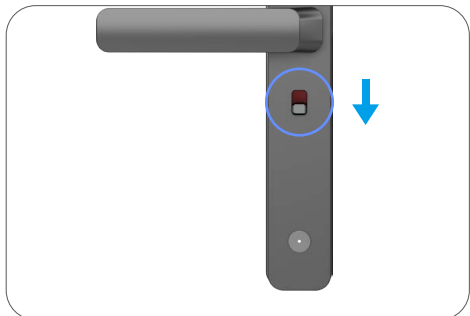

Η λειτουργία κλειδώματος ασφαλείας για παιδιά είναι ενεργοποιημένη

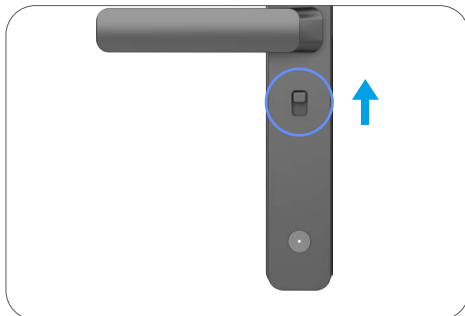

Η λειτουργία κλειδώματος ασφαλείας για παιδιά είναι απενεργοποιημένη

- i** Όταν ενεργοποιείται η λειτουργία κλειδώματος παιδικού ασφαλείας, η πόρτα δεν μπορεί να ξεκλειδωθεί με πάτημα της λαβής από μέσα. Η πόρτα μπορεί να ξεκλειδωθεί μόνο μέσω επαληθεύσεων από το προστιθέμενο δακτυλικό αποτύπωμα, κωδικό πρόσβασης ή κάρτα εξωτερικά.

Λειτουργία και διαχείριση

1. Ξεκλείδωμα έκτακτης ανάγκης

Όταν η μπαταρία εξαντληθεί, συνδέστε τη διεπαφή έκτακτης παροχής ρεύματος του μπροστινού πίνακα με power bank για να φορτίσετε την κλειδαριά μέσω καλωδίου Type-C και στη συνέχεια ξεκλειδώστε την πόρτα.

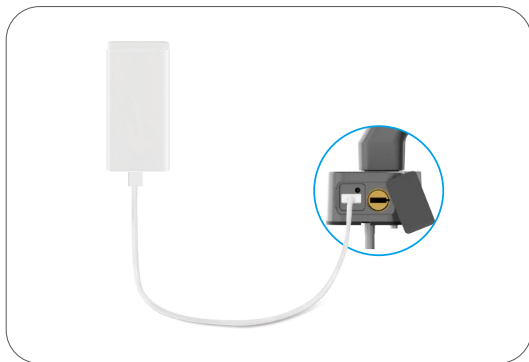

2. Ειδοποιήσεις

1. Συναγερμός κατά της παραβίασης

Σε περίπτωση βίαιης αποσυναρμολόγησης, η κλειδαριά εκπέμπει ειδοποίηση που διαρκεί περίπου ένα λεπτό.

2. Ειδοποίηση κλειδωμένου συστήματος

Σε περίπτωση επαλήθευσης με λανθασμένο δακτυλικό αποτύπωμα, κωδικό πρόσβασης ή κάρτα 5 συνεχόμενες φορές, το σύστημα κλειδώνει για 3 λεπτά. Μπορείτε να το ξεκλειδώσετε στην εφαρμογή EZVIZ.

3. Προειδοποίηση χαμηλής στάθμης μπαταρίας

Μόλις η τάση της μπαταρίας είναι χαμηλή, η φωνητική ειδοποίηση θα σας υπενθυμίσει να φορτίσετε την μπαταρία.

3. Επαναφορά εργοστασιακών ρυθμίσεων

1. Αφαιρέστε το κάλυμμα της μπαταρίας από το πίσω πάνελ και βγάλτε την μπαταρία.
2. Πατήστε το κουμπί SET για 5 δευτερόλεπτα, ταυτόχρονα τοποθετήστε ξανά τη μπαταρία στην υποδοχή της.
3. Αφήστε το κουμπί SET και πατήστε το ✓ για επιβεβαίωση μετά τις φωνητικές οδηγίες.

4. Λειτουργία υπερεξοικονόμησης ενέργειας

Προσθέστε τη λειτουργία Υπερεξοικονόμησης ενέργειας, η οποία βελτιώνει την απόδοση της μπαταρίας και διαρκεί περισσότερο.

Μέθοδος ανοίγματος: Εισέλθετε στην επιλογή διαχείρισης μπαταρίας από τη σελίδα Ρυθμίσεων.

5. Λειτουργία Σίγασης Μίας Χρήσης

1. Αγγίξτε την περιοχή του πληκτρολογίου για να ενεργοποιήσετε το πληκτρολόγιο.
2. Πατήστε και κρατήστε πατημένο το "0" μέχρι το πληκτρολόγιο να αναβοσβήσει δύο φορές για να υποδείξει ότι η λειτουργία είναι ενεργοποιημένη.

- i**
- Όταν ενεργοποιηθεί η λειτουργία προσωρινής σίγασης, η κλειδαριά εισέρχεται σε αθόρυβη λειτουργία.
 - Το κλείδωμα θα βγει αυτόματα από αυτήν τη λειτουργία όταν έχει ξεκλειδωθεί με επαλήθευση μέσω του προστιθέμενου δακτυλικού αποτυπώματος, κωδικού πρόσβασης ή κάρτας από την εξωτερική πλευρά.

Λειτουργίες στην εφαρμογή EZVIZ

i Η διεπαφή της εφαρμογής ενδέχεται να διαφέρει λόγω ενημέρωσης της έκδοσης. Προτεραιότητα έχει η διεπαφή της εφαρμογής που εγκαταστήσατε στο τηλέφωνό σας.

1. Αρχική σελίδα

Όταν κάνετε εκκίνηση της εφαρμογής EZVIZ και πατήσετε στην κλειδαριά σας, μπορείτε να δείτε και να διαχειριστείτε κατά πώς θέλετε την κλειδαριά από την αρχική σελίδα.

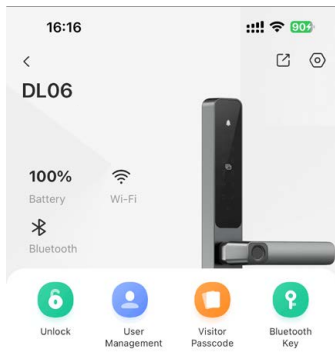

All Events

Today

- 15:59**
User2 unlocked the door outdoors with finge...
- 15:59**
User1 unlocked the door outdoors with passc...
- 15:59**
User2 unlocked the door outdoors with finge...
- 15:59**
User1 unlocked the door outdoors with passc...
- 15:59**
User2 unlocked the door outdoors with finge...

Παράμετροι	Περιγραφή
Μπαταρία	Εδώ μπορείτε να βλέπετε τη χωρητικότητα μπαταρίας που απομένει.
Wi-Fi	Εδώ μπορείτε να δείτε την ισχύ του σήματος Wi-Fi στην κλειδαριά.
Bluetooth	Μπορείτε να δείτε την κατάσταση σύνδεσης Bluetooth εδώ.
Ξεκλείδωμα	Πατήστε για ξεκλείδωμα του κλειδαριού. Μπορείτε να πατήσετε για να διαχειριστείτε τους χρήστες εδώ.
Διαχείριση χρηστών	i Αφού προσθέσετε έναν χρήστη, μπορείτε επίσης να προσθέσετε μεθόδους ξεκλειδώματος για αυτόν τον χρήστη, όπως δακτυλικό αποτύπωμα, ψηφιακό κωδικό πρόσβασης, κάρτα εγγύτητας και κωδικό πρόσβασης έκτακτης ανάγκης. Λάβετε υπόψη ότι η μέθοδος ξεκλειδώματος πρέπει να λειτουργεί στην κλειδαριά.
Κωδικός πρόσβασης επισκέπτη	Πατήστε για να δημιουργήσετε έναν προσωρινό κωδικό πρόσβασης ώστε να ανοίγουν την πόρτα φιλοξενούμενοι.
Κλειδί Bluetooth	Πατήστε για να μοιραστείτε το κλειδί Bluetooth με τα μέλη της οικογένειάς σας ή τους επισκέπτες σας.
Όλα τα συμβάντα	Ελέγξτε όλα τα συμβάντα που έχουν παρουσιαστεί για την κλειδαριά.

2. Ρυθμίσεις

Παράμετροι	Περιγραφή
Όνομασία	Προβάλετε το όνομα της συσκευής σας ή αγγίξτε εδώ για να το τροποποιήσετε.
Ξεκλειδωμά ρυθμίσεων	Μπορείτε να διαμορφώσετε τις ρυθμίσεις ξεκλειδώματος για την κλειδαριά εδώ.
Μπαταρία	Ελέγξτε την χωρητικότητα της μπαταρίας της κλειδαριάς και πατήστε για να ενεργοποιήσετε τη λειτουργία Υπερ-Εξοικονόμησης Ενέργειας εδώ.
Ειδοποίηση μηνυμάτων	Μπορείτε να διαχειριστείτε τα μηνύματα της συσκευής και τις ειδοποιήσεις της εφαρμογής EZVIZ.
Ρυθμίσεις ήχου	Μπορείτε να ρυθμίσετε τις σχετικές παραμέτρους ήχου της συσκευής.
Διαχείριση εξαρτημάτων	<ul style="list-style-type: none">• Αισθητήρας Πόρτας Bluetooth Μόλις συνδεθεί, μπορείτε να δείτε την κατάσταση της πόρτας που ανιχνεύεται από τον αισθητήρα πόρτας στη σελίδα αρχικής σελίδας της κλειδαριάς.• Τηλεχειριστήριο Bluetooth Μόλις συνδεθεί, μπορείτε να ξεκλειδώσετε την πόρτα με το τηλεχειριστήριο.
Αρχείο Ανοίγματος Πόρτας	Μπορείτε να δείτε τα αρχεία καταγραφής ανοίγματος της πόρτας εδώ.
Ρυθμίσειςαπορρήτου	<ul style="list-style-type: none">• Λειτουργία ιδιωτικότητας: Όταν ενεργοποιείτε τη λειτουργία ιδιωτικότητας, η πόρτα μπορεί να ξεκλειδωθεί μόνο με το δακτυλικό αποτύπωμα, τον κωδικό ή την κάρτα εγγύτητας του διαχειριστή ή με το μηχανικό κλειδί. Ταυτόχρονα, η κλειδαριά μεταβαίνει σε σίαση.• Κλειδωμά δοκιμής και σφάλματος: όταν ενεργοποιηθεί, το σύστημα θα κλειδωθεί για 3 λεπτά και δεν μπορείτε να χρησιμοποιήσετε το ηλεκτρονικό κλειδί για ξεκλειδωμά όταν τα σφάλματα ξεκλειδώματος φτάσουν τις 5 φορές σε 5 λεπτά.
Ρυθμίσεις Δικτύου	Μπορείτε να δείτε την κατάσταση σύνδεσης Wi-Fi και να ρυθμίσετε την ενεργοποίηση/απενεργοποίηση της σύνδεσης Wi-Fi.  Σε περίπτωση ασταθούς δικτύου, συνιστάται η απενεργοποίηση αυτής της λειτουργίας για την παράταση της διάρκειας ζωής της μπαταρίας.
Πληροφορίες συσκευής	Εδώ μπορείτε να δείτε τις πληροφορίες συσκευής.
Κοινή χρήση συσκευής	Μπορείτε να επιλέξετε κοινή χρήση της συσκευής με μέλος της οικογένειας ή επισκέπτη.
Διαγραφή συσκευής	Πατήστε για να διαγράψετε την κλειδαριά από τον λογαριασμό EZVIZ.

Συντήρηση

1. Καθημερινή συντήρηση

- Μη φέρνετε διαβρωτικά υλικά σε επαφή με την κλειδαριά, προς αποφυγή ζημιάς της κλειδαριάς και φθοράς του λούστρου της.
- Σε περίπτωση παραμόρφωσης της πόρτας, η τριβή αυξάνεται από την είσοδο του σύρτη στη συρτοδόχο και ο σύρτης δεν μπορεί να επεκταθεί πλήρως. Σε αυτήν την περίπτωση απαιτείται προσαρμογή της θέσης της συρτοδόχου.
- Φορτίστε την μπαταρία αμέσως μόλις η τάση της μπαταρίας είναι χαμηλή για να εξασφαλίσετε την κανονική χρήση της κλειδαριάς.
- Φυλάξτε το μηχανικό κλειδί με ασφάλεια.
- Αν η κλειδαριά δεν έχει δυνατότητα προσαρμογής, ζητήστε από επαγγελματία να την ελέγξει.
- Διατηρείτε το περιστρεφόμενο τμήμα της κλειδαριάς λιπασμένο ώστε να περιστρέφεται ομαλά και να παρατείνεται η διάρκεια ζωής της.
- Προτείνεται ο έλεγχος της κλειδαριάς μία φορά ανά έξι μήνες ή ανά έτος και ο έλεγχος του σφιξίματος των βιδών.
- Τοποθετήστε μικρή ποσότητα σκόνης γραφίτη ή σκόνης μολυβιού στην κυλινδρική οπή της κλειδαριάς, ώστε το κλειδί να τοποθετείται και να αφαιρείται ομαλά τακτικά (μία φορά ανά έτος ή ανά έξι μήνες). Ωστόσο, μην εφαρμόζετε γράσο για λίπανση, καθώς μπορεί να κολλήσει στο ελατήριο πείρου.
- Έχετε υπόψη ότι τα απολυμαντικά ενδέχεται να προκαλέσουν φθορά στο σώμα της κλειδαριάς.

2. Συχνές ερωτήσεις

Πρόβλημα	Αιτία	Λύση
Η πόρτα δεν μπορεί να ανοίξει κανονικά μέσω επαληθεύσεων με δακτυλικό αποτύπωμα, κωδικό πρόσβασης ή κάρτα.	Πρόβλημα εγκατάστασης κλειδαριάς	Παρακαλώ να ελέγξουν επαγγελματίες την εγκατάσταση.
	Η εξουσιοδότηση χρήστη δεν είναι εντός της περιόδου ισχύος	Παρακαλώ χρησιμοποιήστε δακτυλικά αποτυπώματα, κωδικούς πρόσβασης ή κάρτες άλλων χρηστών, ή ενημερώστε την περίοδο ισχύος του χρήστη μέσω της εφαρμογής EZVIZ.
Η πόρτα δεν ανοίγει με το μηχανικό κλειδί.	Λανθασμένο μηχανικό κλειδί.	Χρησιμοποιήστε το σωστό μηχανικό κλειδί
	Η κυλινδρική κλειδαριά είναι κατεστραμμένη Το μηχανικό κλειδί δεν μπορεί να εισαχθεί πλήρως	Μετά το άνοιγμα της πόρτας, παρακαλώ απευθυνθείτε σε επαγγελματίες ελέγξτε και αντικαταστήστε τα κατεστραμμένα εξαρτήματα.
Απουσία απόκρισης από τη συσκευή ανάγνωσης δακτυλικών αποτυπωμάτων.	Ο αναγνώστης δακτυλικών αποτυπωμάτων είναι κατεστραμμένος.	Παρακαλώ να ελέγξουν επαγγελματίες την εγκατάσταση.
	Το υλικολογισμικό του αναγνώστη δακτυλικών αποτυπωμάτων λειτουργεί μη φυσιολογικά.	1. Αγγίξτε το πληκτρολόγιο για να ενεργοποιηθεί. 2. Πατήστε και κρατήστε το "↵" για 3 δευτερόλεπτα για να επαναφέρετε τον αναγνώστη δακτυλικών αποτυπωμάτων.
Η κλειδαριά είναι πάντα ανοιχτή.	Σφάλμα εγκατάστασης	Παρακαλώ ζητήστε από επαγγελματίες να επανελέγξουν το αντικατάσταση
	Ο συμπλέκτης είναι κατεστραμμένος.	Παρακαλώ να ελέγξουν επαγγελματίες την εγκατάσταση.
Αδυναμία σύνδεσης του Bluetooth του κινητού σας τηλεφώνου.	Η λειτουργία Bluetooth του κινητού τηλεφώνου είναι απενεργοποιημένη	Παρακαλώ ενεργοποιήστε το Bluetooth του κινητού σας τηλεφώνου και δοκιμάστε να συνδεθείτε ξανά.
	Η απόσταση μεταξύ της κλειδαριάς και του κινητού σας τηλεφώνου είναι εκτός εμβέλειας Bluetooth (50m)	Παρακαλώ πλησιάστε την κλειδαριά της πόρτας για επανεκτέλεση.
	Λανθασμένος κωδικός ζεύξης	Παρακαλώ εισάγετε τον σωστό κωδικό ζεύξης. Α. Από προεπιλογή, ο κωδικός ζευγοποίησης είναι 0 συν τα τελευταία 5 ψηφία του σειριακού αριθμού. Β. Διαφορετικά, ο κωδικός ζευγοποίησης είναι προσαρμοσμένος. Εάν ο κωδικός σύζευξης έχει χαλάσει, διαγράψτε τις πληροφορίες σύζευξης (βλ. " Διαγραφή Πληροφοριών Δικτύου "). Ο κωδικός ζεύξης θα επανέλθει στην προεπιλεγμένη τιμή και μπορεί να χρησιμοποιηθεί για σύνδεση.
	Άλλοι λόγοι	α. Δοκιμάστε ξανά αφού επανεκκινήσετε το Bluetooth του κινητού τηλεφώνου. β. Δοκιμάστε ξανά αφού βγείτε και επανεισέλθετε στην εφαρμογή EZVIZ. γ. Απαλείψτε τις πληροφορίες συζύγων και (βλ. " Διαγραφή Πληροφοριών Δικτύου ") και, στη συνέχεια, δοκιμάστε ξανά μετά την απώλεια των πληροφοριών συζύγων μεταξύ του τηλεφώνου σας και της κλειδαριάς

Πρόβλημα	Αιτία	Λύση
Οι χρήστες και τα δακτυλικά αποτυπώματα, οι κωδικοί πρόσβασης, οι κάρτες δεν μπορούν να προστεθούν στην εφαρμογή EZVIZ.	Το κινητό σας τηλέφωνο δεν είναι συνδεδεμένο με το Bluetooth της κλειδαριάς	Παρακαλώ συνδέστε το Bluetooth της κλειδαριάς πρώτα, και στη συνέχεια προσθέστε τα στη διαχείριση χρηστών στην εφαρμογή EZVIZ
Η συσκευή είναι συχνά εκτός σύνδεσης.	Το περιβάλλον δικτύου είναι ασταθές	Παρακαλώ αλλάξτε σε σταθερό σήμα δικτύου
Γρήγορη κατανάλωση ισχύος μπαταρίας.	Το περιβάλλον δικτύου είναι ασταθές	Παρακαλώ απενεργοποιήστε τον διακόπτη Wi-Fi στην εφαρμογή EZVIZ Παρακαλώ αλλάξτε σε σταθερό σήμα δικτύου

 Για περισσότερες πληροφορίες σχετικά με τη συσκευή, ανατρέξτε στη διεύθυνση www.ezviz.com/eu.

3. Επαναφορτιζόμενη μπαταρία ιόντων λιθίου

Ο τύπος μπαταρίας της συσκευής: Φορητή μπαταρία.

Μοντέλο μπαταρίας: 692850HV-2S1P

Βαθμονομημένη τάση: 7,7 V DC

Βαθμονομημένη χωρητικότητα: 1450mAh

Κατασκευαστής μπαταριών: JUHEYUAN SCIENCE & TECHNOLOGY CO., LTD.

Χημική ονομασία	Αριθμός CAS	Συγκέντρωση ή εύρος συγκεντρώσεων (%)	Χημικός τύπος
Λιθίου Κοβάλτιο Οξειδίο	12190-79-3	15-40	LiCoO ₂
Γραφίτης	7782-42-5	10-30	C
Φωσφάτη(1-), εξαφθοριο-, λίθιο	21324-40-3	10-30	LiPF ₆
Χαλκός	7440-50-8	7-13	Cu
Αλουμινόχαρτο	7429-90-5	5-10	Al
Νικέλιο	7440-02-0	1-5	Ni